

Штанга 509.046.8360 (правая)

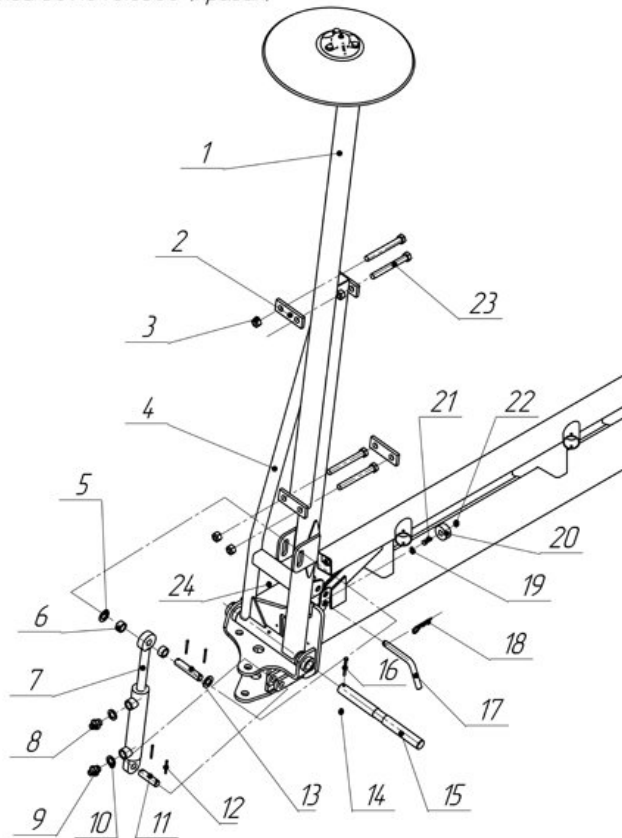

Штанга (правая) маркера 509.046.8360

- 1 | Удлинитель 509.046.8030-01
- 2 | Планка С 84.701-04
- 3 | Гайка М16-6Н.8.019 DIN 980 (ДСТУ ISO 7042:2009)
- 4 | Штанга 509.046.7840
- 5 | Шайба С 20.01.10.019 ГОСТ 11371-78
- 6 | Втулка 509.046.8142
- 7 | Гидроцилиндр МС 40_25x160-4.11 ТУ У 29.3.35432630-002_2010
- 8 | Дроссель СУС 00.682
- 9 | Штуцер ввертной СУС 00.681
- 10 | Шайба КУН 01.007
- 11 | Ось 509.046.6383
- 12 | Шплинт 4x40.019 ГОСТ 397-79

- 13 | Ось 509.046.6514
- 14 | Гайка М6-6Н.8.019 DIN 980 (ДСТУ ГОСТ 7042:2009)
- 15 | Ось 509.046.6512
- 16 | Болт М6-6gx60.88.019 DIN 933 (ДСТУ ГОСТ 7798:2008)
- 17 | Штырь СУС 00.6227
- 18 | Шплинт пружинный С 54.602-01
- 19 | Шайба С.8.01.10.019 ГОСТ 11371-78
- 20 | Упор СУС 00.0139
- 21 | Болт М8-6gx25.88.019 DIN 933 (ДСТУ ГОСТ 7798:2008)
- 22 | Гайка М8-6Н.8.019 DIN 980 (ДСТУ ISO 7042:2009)
- 23 | Болт М16-6gx140.88.019 DIN 931 (ДСТУ ГОСТ 7798:2008)
- 24 | Масленка 1.2.Цбхр с желтым колпачком ГОСТ 19853-74